

Varen op de Dender

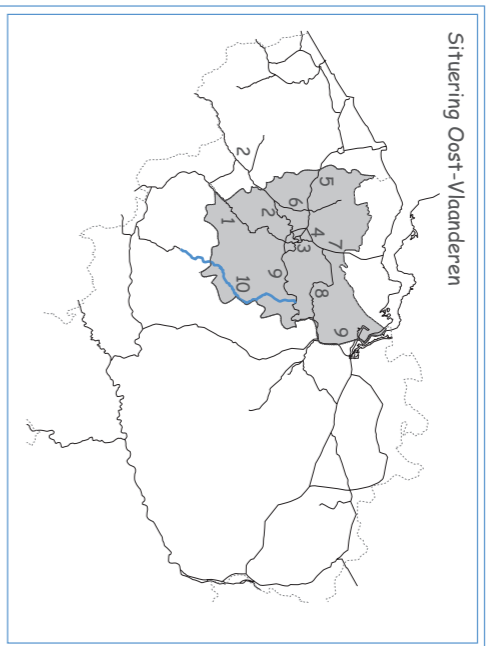

- 1. Boverscheide
- 2. Leie
- 3. Gent
- 4. Ringvaart rond Gent
- 5. Kanaal Gent - Oostende
- 6. Afdelingskanaal van de Leie
- 7. Kanaal Gent - Terneuzen
- 8. Durme en Moervaart
- 9. Zeescheide
- 10. Dender

1. De voormalige luciferfabriek UNAL/Swedish Match in Overboelare
2. Manneken Pis van Gerardaardsbergen
3. De sluis van Gerardaardsbergen
4. De RWZI van Gerardaardsbergen
5. Jeugherberg 'Het Schipken'
6. Veerpont 'De Koebbrugge' tussen Idegem en de Gavers
7. Recreatiedomein 'De Gavers'
8. De sluis van Idegem
9. De Onze-Lieve-Vrouwenkerk van Zandbergen
10. Kasteel 'De Lalaing'
11. De wildermolens van Appelterre-Eichem
12. De sluis van Pollare
13. De 'Molmeerssen' en 'De Pollaremeerssen'
14. De Onze-Lieve-Vrouwenkerk van Ninove
15. Fiets- en voetgangersbrug '† Oeversteksken'
16. De RWZI van Ninove
17. De Pamelmeerssen
18. De sluis van Denderleeuw (Huissegem)
19. Fiets- en voetgangersbrug 'de Schiptrækkerenbrug'
20. De Sint-Amanduskerk van Denderleeuw
21. De RWZI van Liedekerke
22. Het kringrenverwerkende bedrijf Rendac
23. De sluis van Terolfene
24. De abdij van Affligem
25. De spoorwegbrug voor de Wellemeerssen
26. De Welle- en Kapellemeerssen
27. Ondinreke in het centrum van Erembodegem
28. Moerengebieden 'Oshroek' en 'De Gerstjens'
29. De sluis van Aalst
30. SYRAL Belgium NV
31. Baagerfirma De Nul
32. De RWZI van Hofstade (Aalst)
33. De Sint-Aldegondiskerk van Mespelare
34. De sluis van Denderbelle
35. VPK Oudegem, een golfkartonfabriek
36. Denderbellebroek
37. Het stadhuis van Dendermonde
38. Sint-Onofspolder
39. De getijsluis van Dendermonde

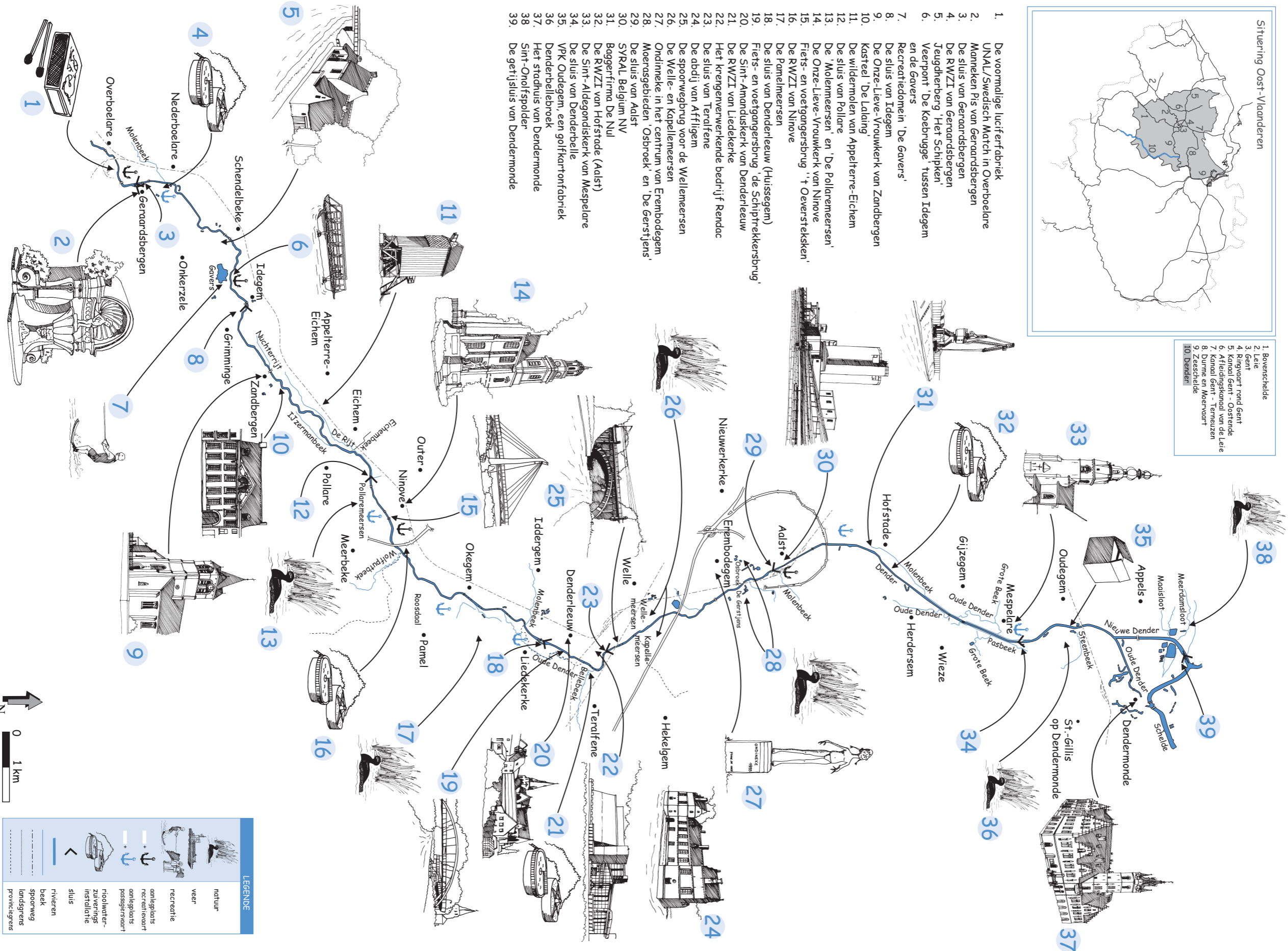

LEGENDE

- natuur
- veer
- recreatie
- omhelphuis
- recreatiehuis
- omhelphuis
- passagiershuis
- riolierkerk
- zuiverings
- installatie
- sluis
- rivieren
- beek
- spoorweg
- landsgrens
- provinciegrens

VLAANDEREN: PROVINCIES, BEKKENS EN WATERLOPEN

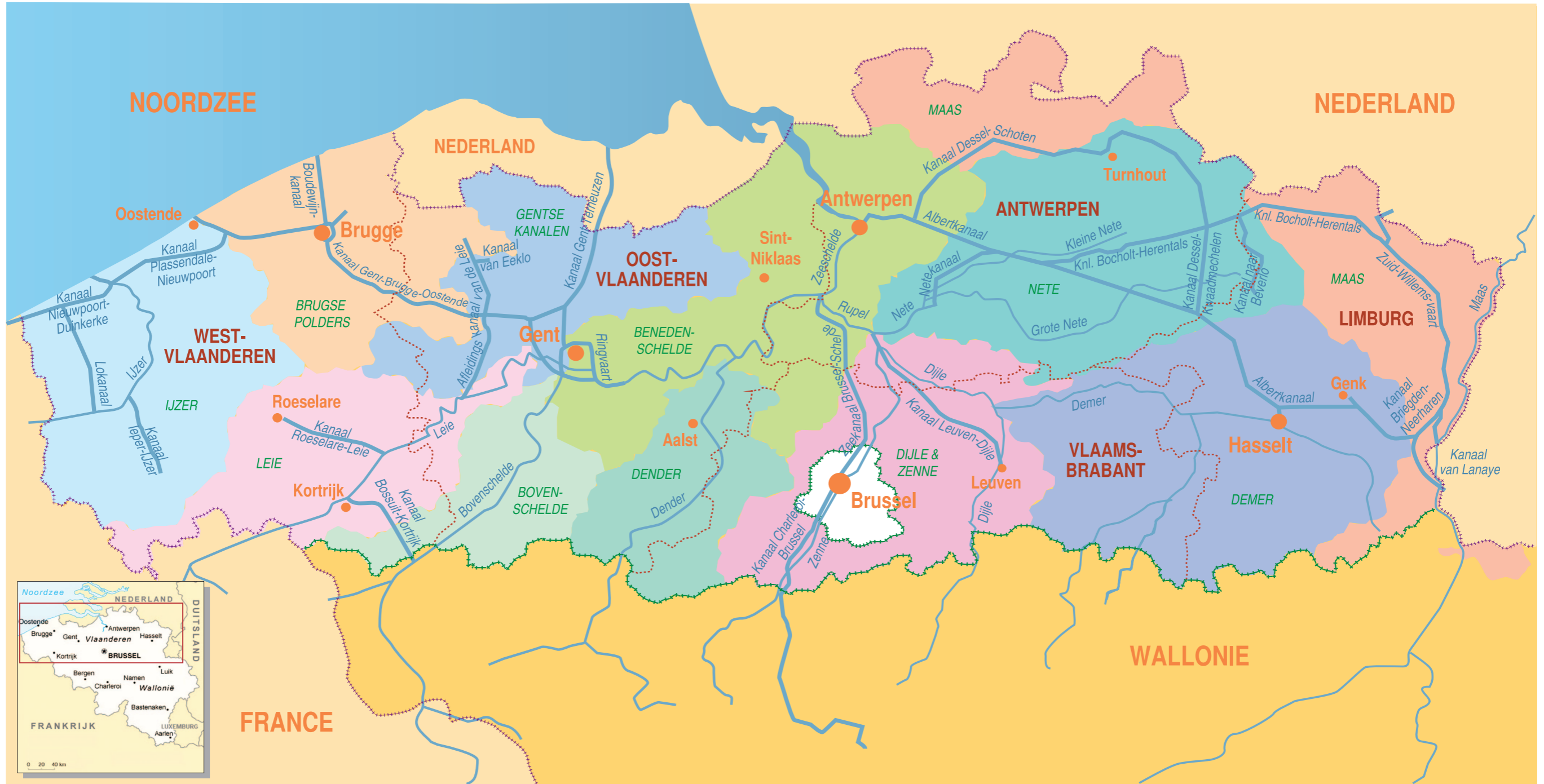

GRENZEN		PLAATSNAMEN		WATERLOPEN	
Landgrens		Hoofdstad van een land		rivier	
Gewestgrens		Hoofdstad van een provincie		kanaal	
Provinciegrens		Belangrijke stad			
		Provincie	ANTWERPEN		
		Bekken	DENDER		



Kijk 'ns onder water

Enkele zoetwatervissen in Vlaamse rivieren

en waters

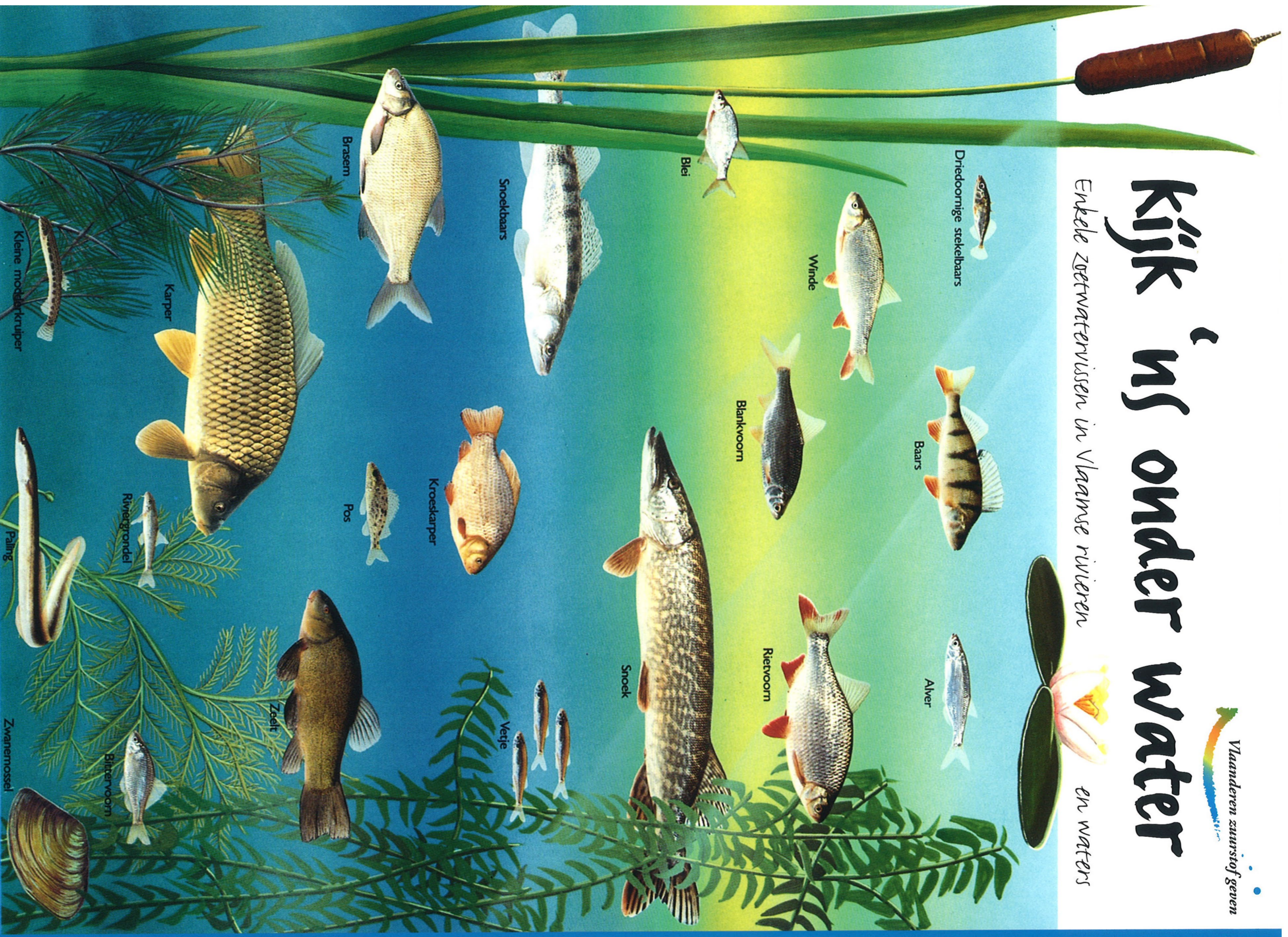





Bacquet van Charleroi (70 ton), getrokken door "man"-kracht
(foto J. Coomans).

INHEEMSE WATER- EN OEVERPLANTEN / PLANTES AQUATIQUES INDIGÈNES ET PLANTES DES BERGES



KATTENSTAART
SALICAIRE



ZWARTE ELS
AULNE GLUTINEUX

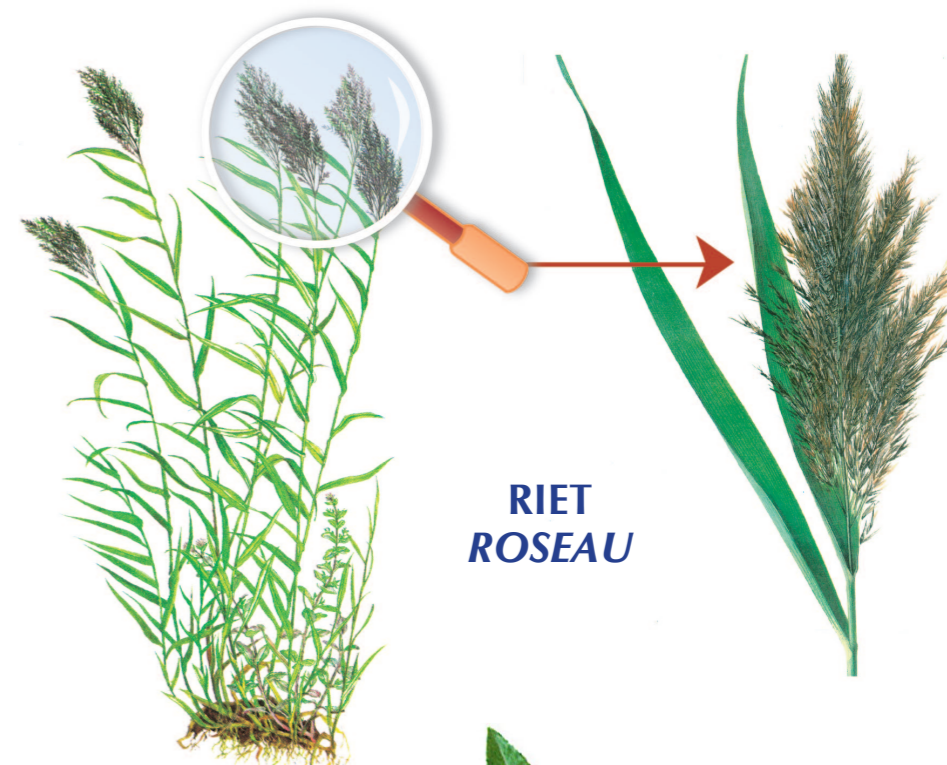

RIET
ROSEAU



GELE LIS
IRIS DES MARAIS



GROTE LISDODDE
MASSETTE



WILG
SAULE

INVASIEVE EXOTEN LANGS DE RIVIEREN / PLANTES EXOTIQUES INVASIVES DES BERGES



VLINDERSTRIJK
ARBRE À PAPILLON

REUZENBALSEMIEN
BALSAMINE DE
L'HIMALAYA



JAPANESE DUIZENDKNOOP
RENOUÉ DU JAPON

BERENKLAUW
BERCE DU CAUCASE



BEWEEGBARE BRUGGEN

Ophaalbrug of klapbrug

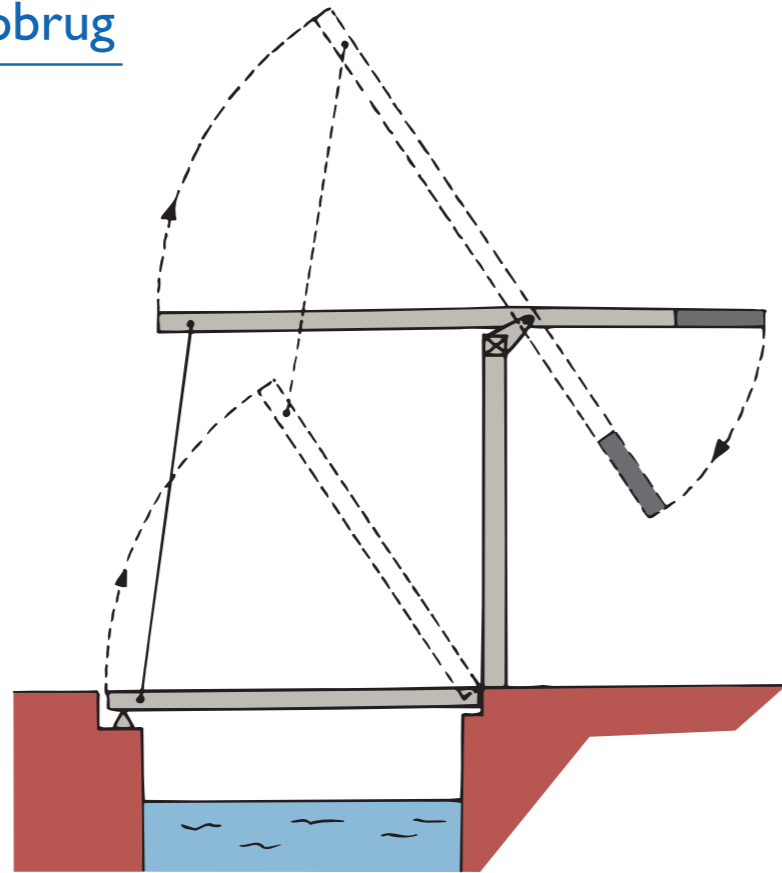
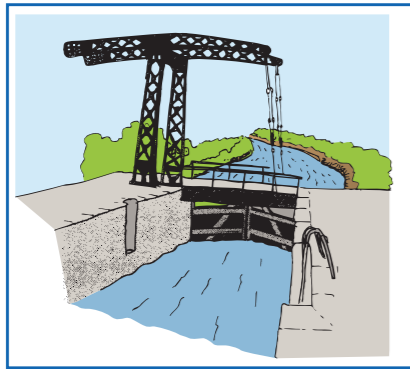

Basculebrug of kantelbrug

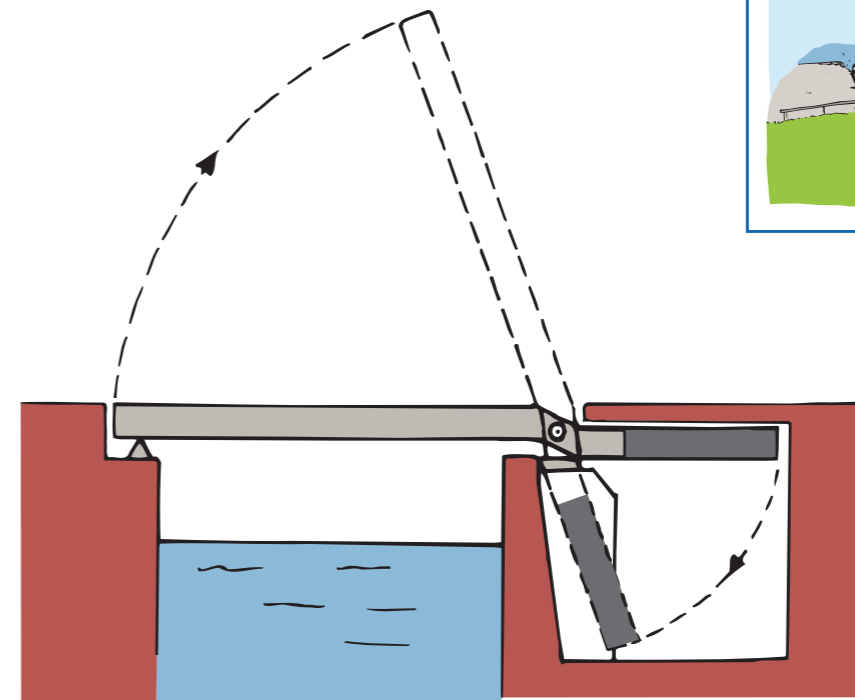
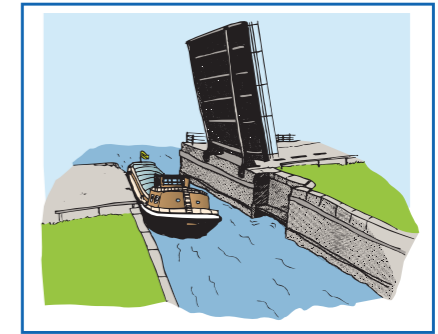

Draaibrug

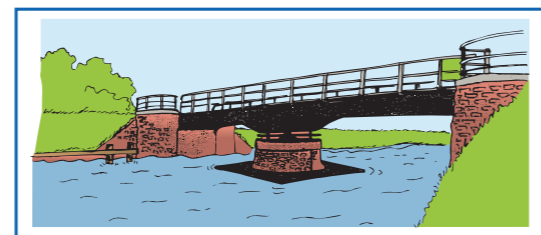
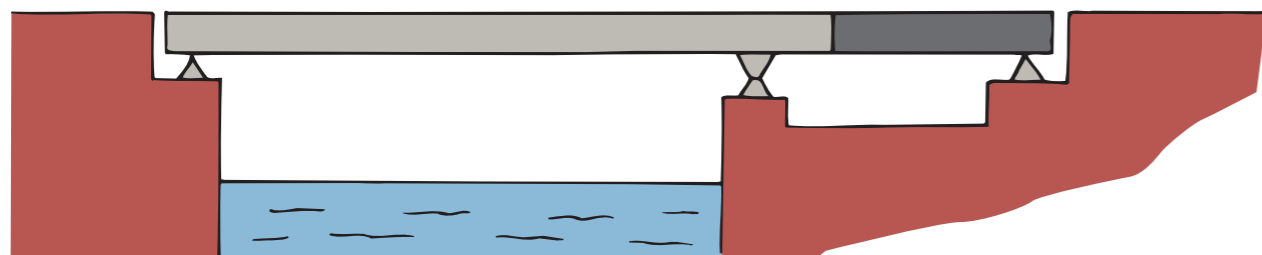

Hefbrug

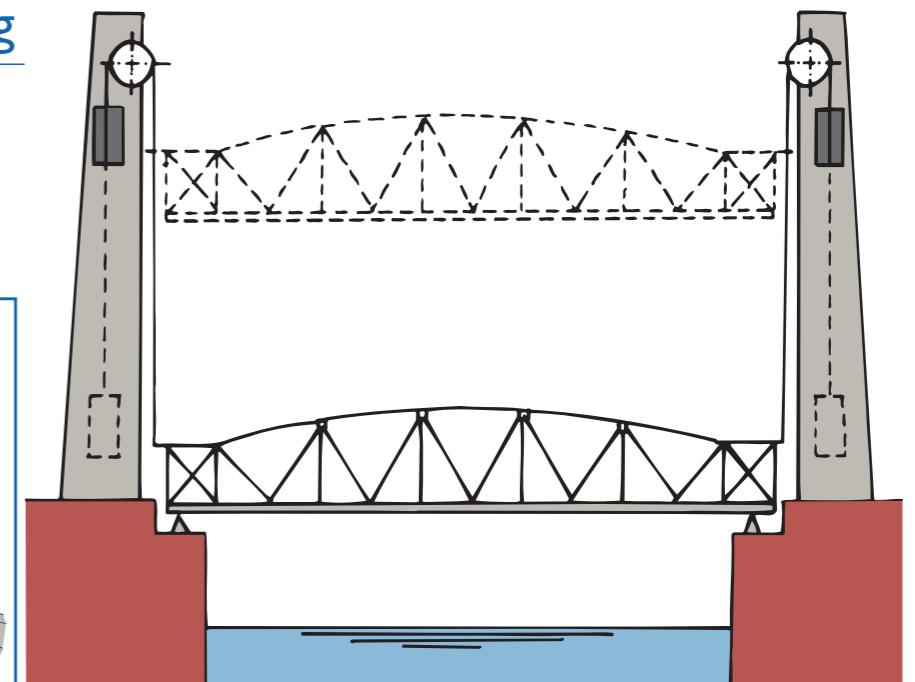
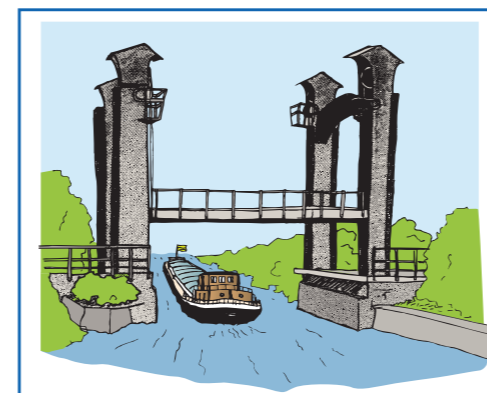

SCHEPEN



= 17



SPITS L = 38,50 B = 5,05 T = 350



= 27



KEMPENAAR L = 50 B = 6,60 T = 600

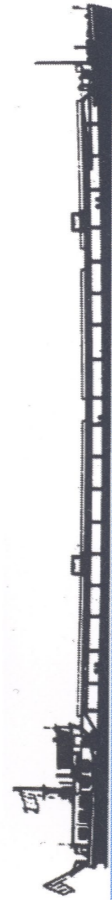

= 47



DORTMUNDER L = 67 B = 8,20 T = 1000

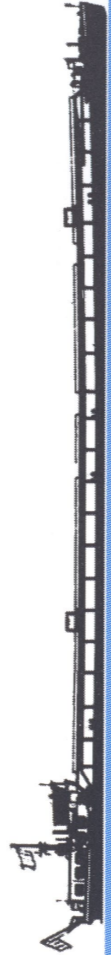

= 70



RIJN-HERNE-
KANAALSCHIP L = 80 B = 9,50 T = 1350

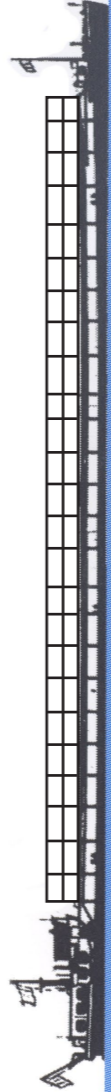

= 180



EUROPA-
CONTAINERSCHIP L = 110-135 B = 12,5-14,5 T = 2500-4000



VIERBAKDIJWSTEL L = 200 B = 22,80 T = 12000



I bak: L = 80 B = 11,40 T = 3000

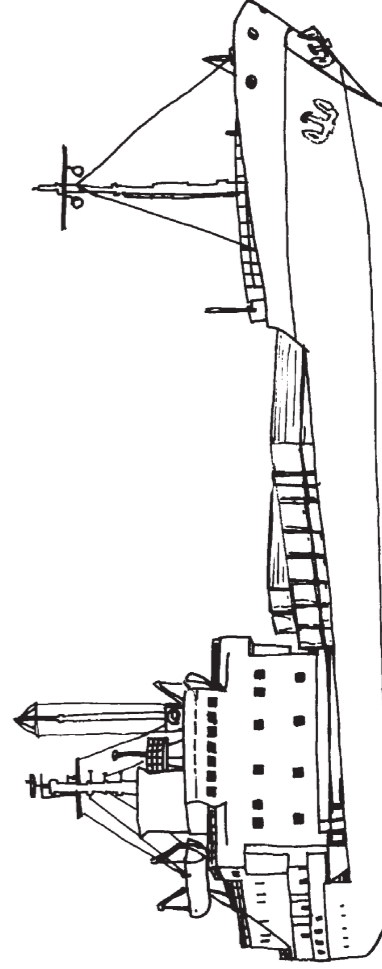

ZEESCHIP

L = Lengte in meter B = breedte in meter T = tonnage

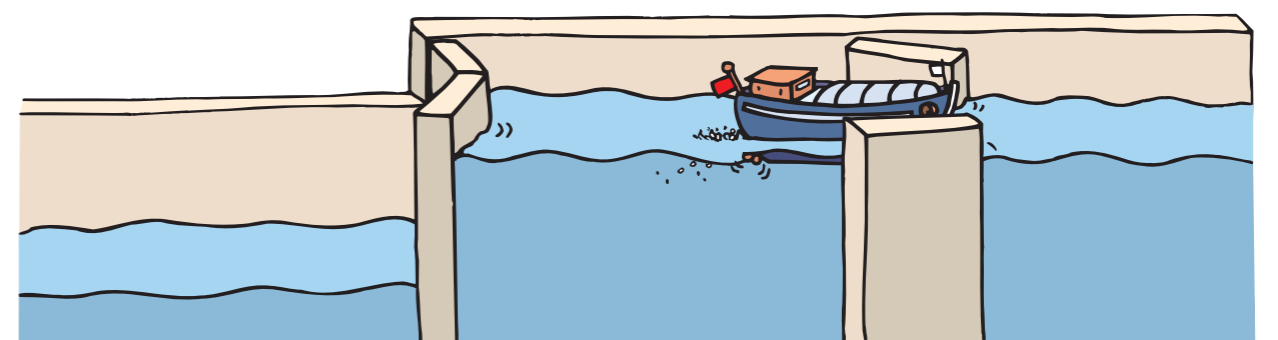
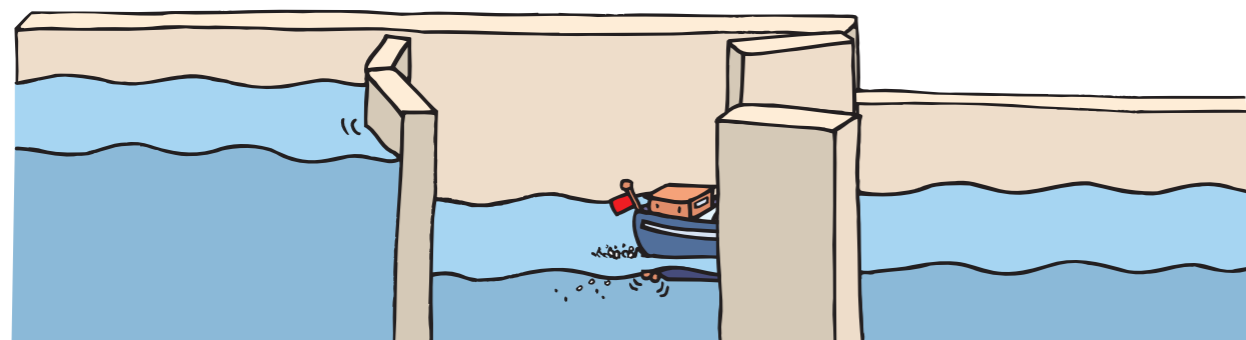
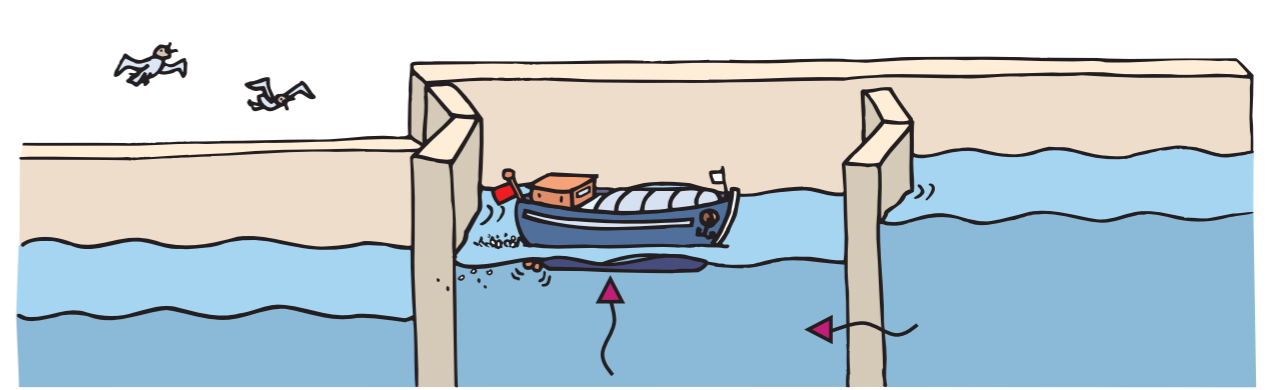
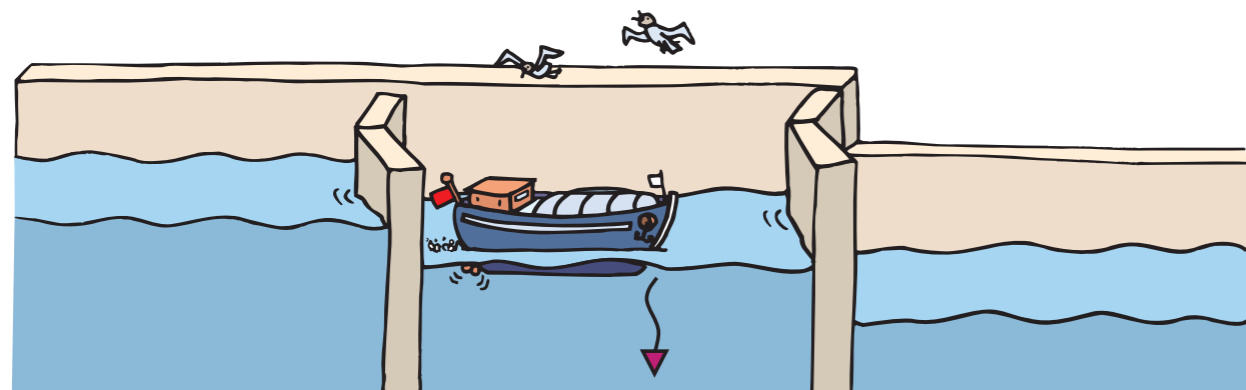
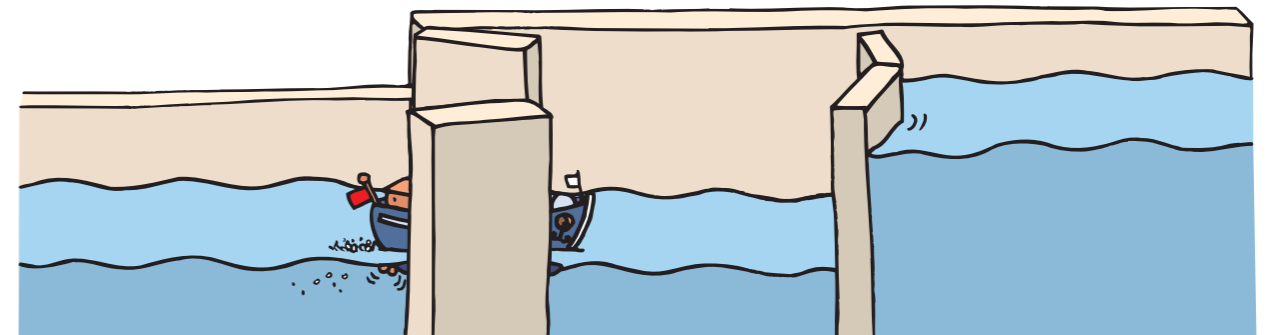
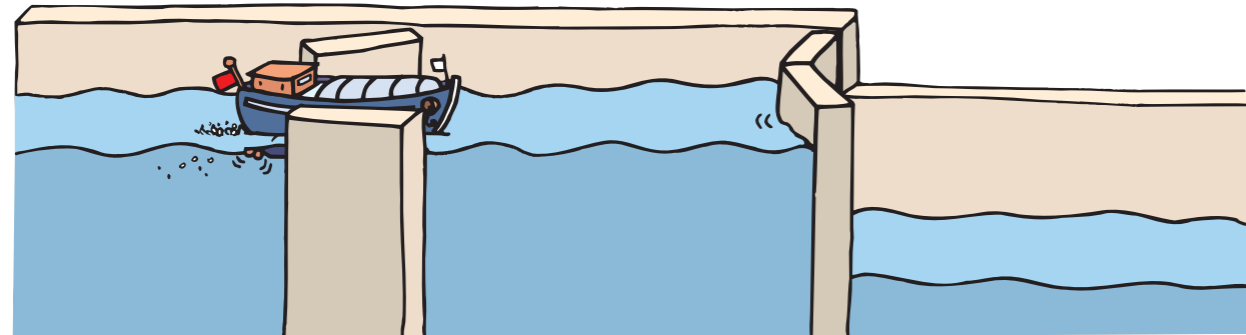
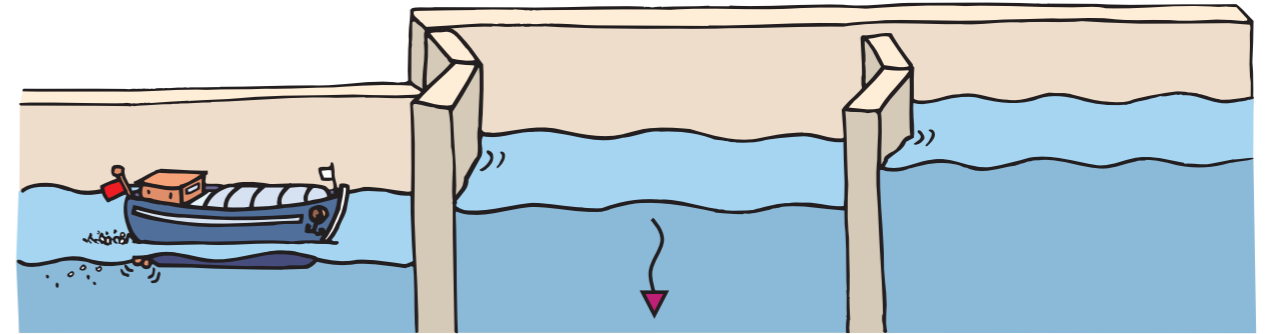
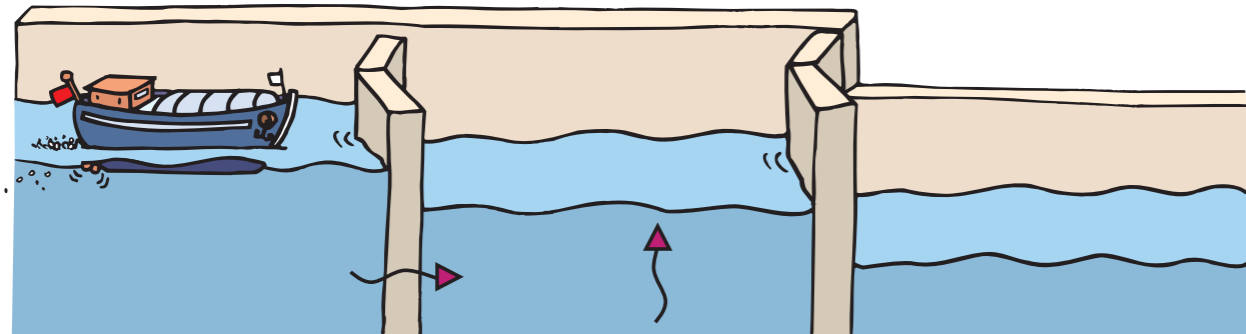

WATERWEGSIGNALEN

	<p>(Borden of lichten)</p> <ol style="list-style-type: none"> Doorvaart aanbevelen in twee richtingen. Doorvaart aanbevelen maar verboden in omgekeerde richting (eenrichting).
	<p>(Borden of lichten) doorgang toegestaan.</p>
	<p>Doorgang aanbevolen binnen aangegeven ruimte.</p>
	<p>(Borden, vlaggen of lichten) Doorgang verboden (2 rode lichten boven elkaar geven een verlengd verbod aan).</p>
	<p>Doorgang verboden, behalve voor kleine, niet-gemotoriseerde vaartuigen.</p>
	<p>Verboden haven of zijrivier in te varen (doorgang verboden).</p>
	<p>Doorgang verboden buiten aangegeven ruimte.</p>
	<p>Doorgang verboden, maar bereidt U erop voor door te varen (motor aanzetten).</p>
	<p>Richting: 1. verplicht, 2. aanbevelen.</p>
	<p>U bent verplicht: 1. te stoppen, 2. een geluidssignaal te geven, 3. op uw hoede te zijn (gevaar).</p>
	<p>Vermindering van: 1. diepte, 2. hoogte, 3. breedte.</p>
	<p>1. Speciale beperkingen (zie bord onder signaal). 2. Maximumsnelheid in km/uur. 3. Positie vaargeul (in meters).</p>
	<p>Verboden: 1. in te halen en te kruisen 2. in te halen, 3. geldt niet voor pleziervaart.</p>
	<p>(Borden, lichten of vlaggen) Voorkom golfslag.</p>

	<p>U moet zich in de vaargeul begeven naar: 1. bakboord, 2. stuurboord.</p>
	<p>Blijf in de vaargeul: 1. aan bakboord: links-links verkeer, 2. stuurboord: rechts-rechts verkeer.</p>
	<p>Steek vaargeul over: 1. aan bakboord, 2. aan stuurboord.</p>
	<p>Einde verbod, verplichting of beperking.</p>
	<p>1. Gevolgde vaarweg heeft voorrang op zijrivieren, 2. de gevolgde waterweg heeft geen voorrang.</p>
	<p>1. Niet vrij varende pont. 2. U kruist een elektrische kabel.</p>
	<p>1. De lichten geven aan wanneer boten de haven verlaten, 2. Het wordt aanbevolen zich vanaf het vaste licht te begeven in de richting van het kniplicht (isolase).</p>
	<p>1. Halte toegestaan aan de zijde van de waterweg waar dit bord zicht bevindt. 2. Verankeren toegestaan aan de zijde van de waterweg waar dit bord zicht bevindt. 3. Langer vertijft toegestaan aan de zijde van de waterweg waar dit bord zicht bevindt.</p>
	<p>Verboden : 1. te blijven liggen, 2. het anker uit te gooien, 3. aan te leggen.</p>
	<p>1. Zwaaiakom. 2. Waterskizone, 3. Motorboten toegestaan.</p>
	<p>1. Verboden te zwaaien, 2. Waterski verboden, 3. Verboden voor motorboten.</p>
	<p>1. Alle soorten plezierboten toegelaten, 2. Zeilboten toegelaten, 3. Roeiboten toegelaten.</p>
	<p>Verboden voor: 1. Plezierboten, 2. Zeilboten, 3. Roeiboten.</p>
	<p>1. Drinkwatervoorziening, 2. Telefooncel voorbehouden aan de beroepsschippers.</p>

VOGELS VAN DE WATERWEGEN



OEVERZWALUW

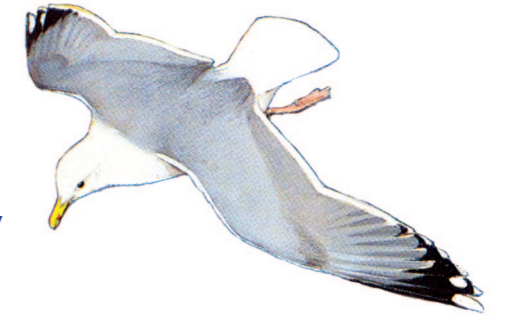

ZILVERMEEUW

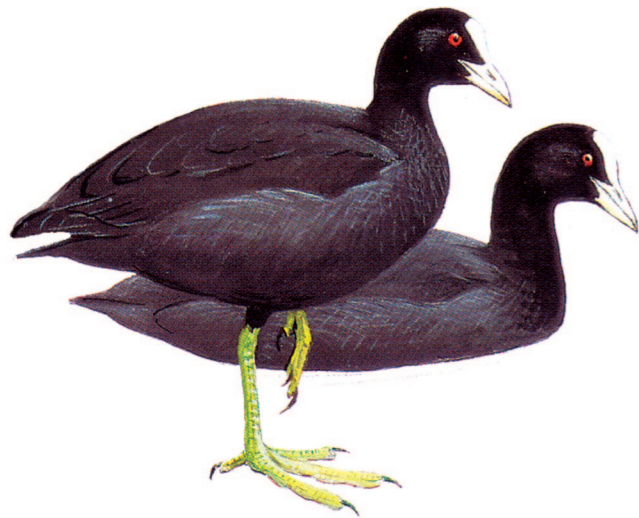

MEERKOET



IJSVOGEL



AALSCHOLVER



BLAUWE REIGER



WATERHOEN



KUIFEEND

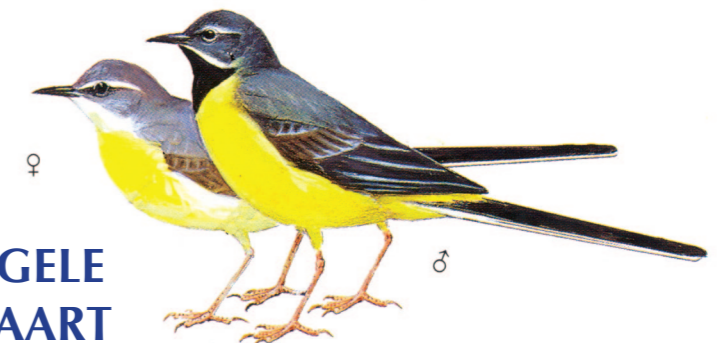

GROTE GELE KWIKSTAART

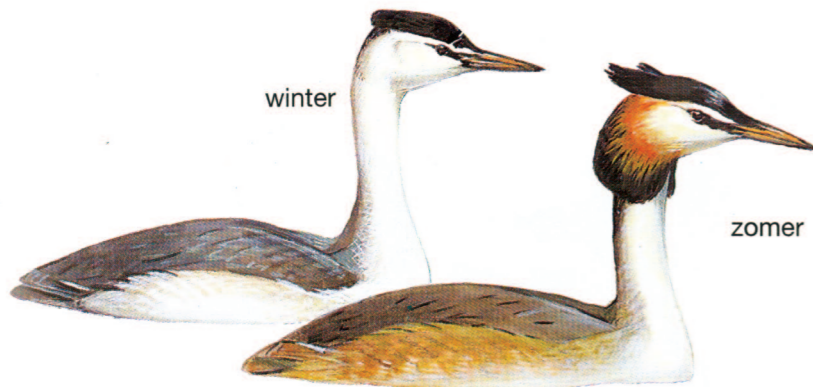

FUUT

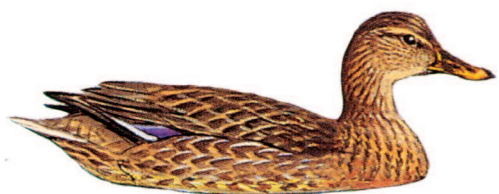

♀

WILDE EEND



♂



♂

♀

BERGEEND



♂

TAFELEEND

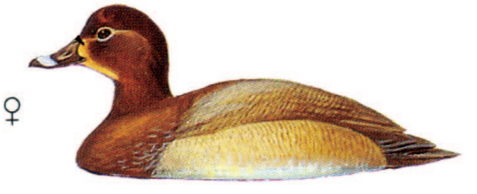

♀

OEVERVERSTEVIGINGEN

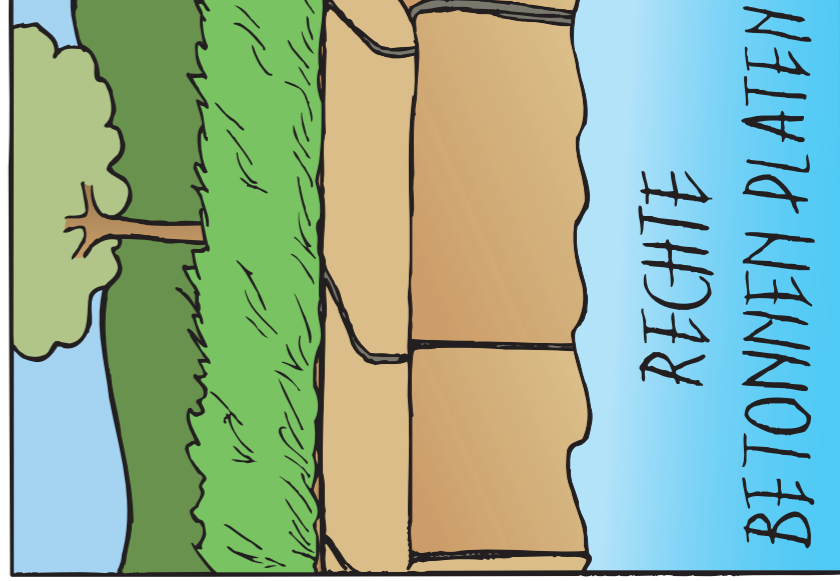
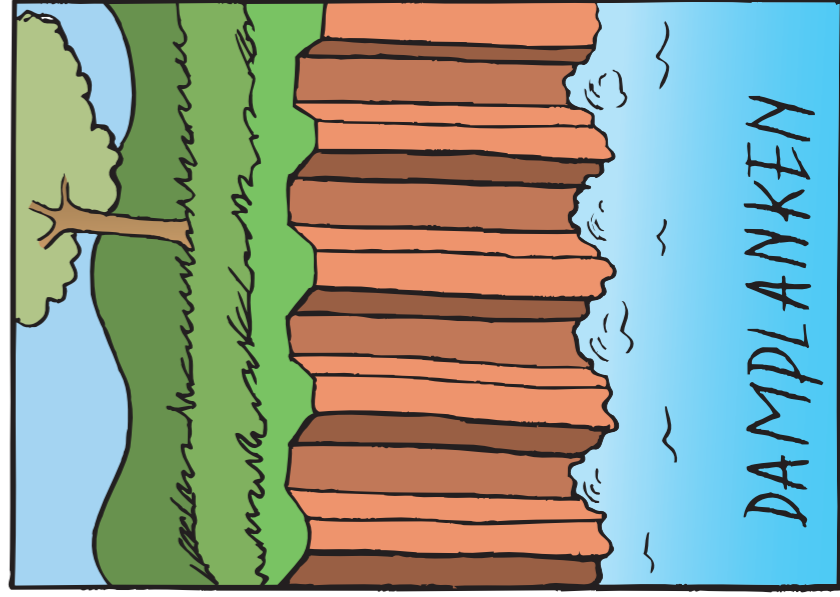
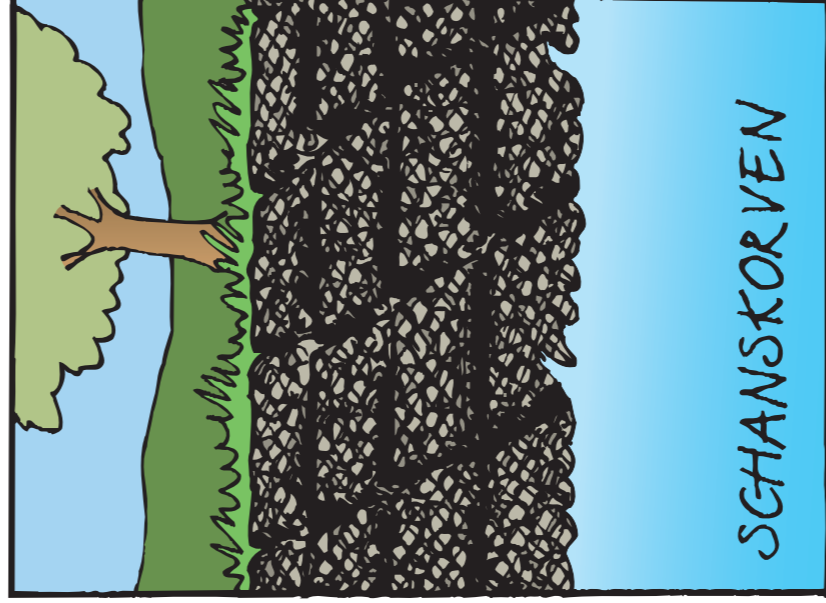
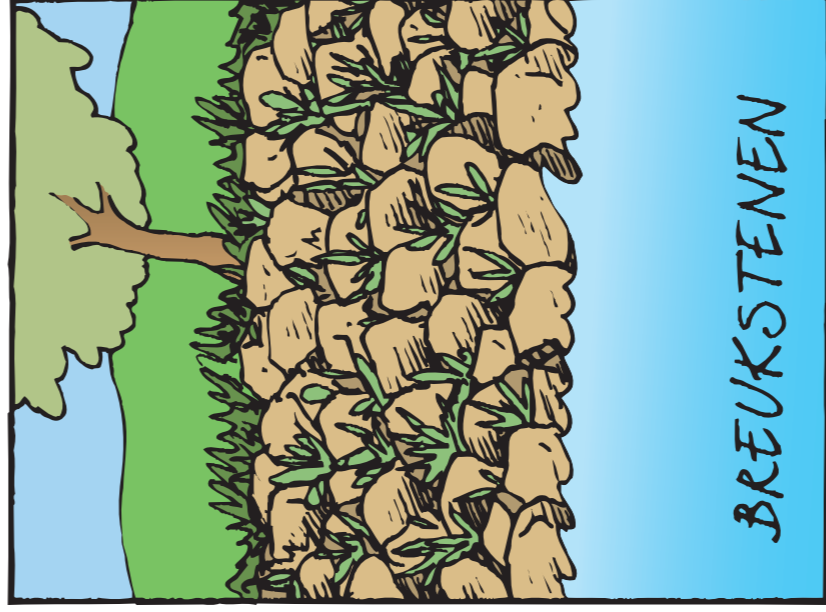
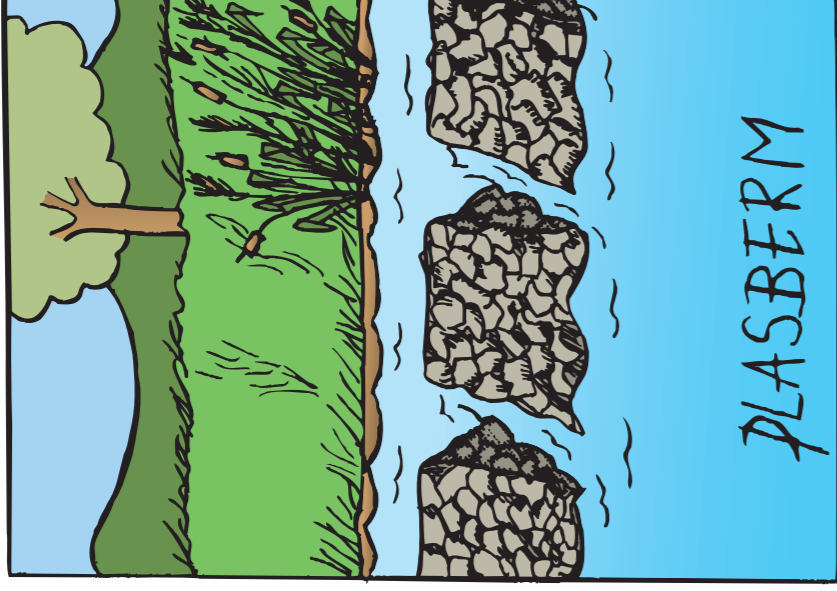
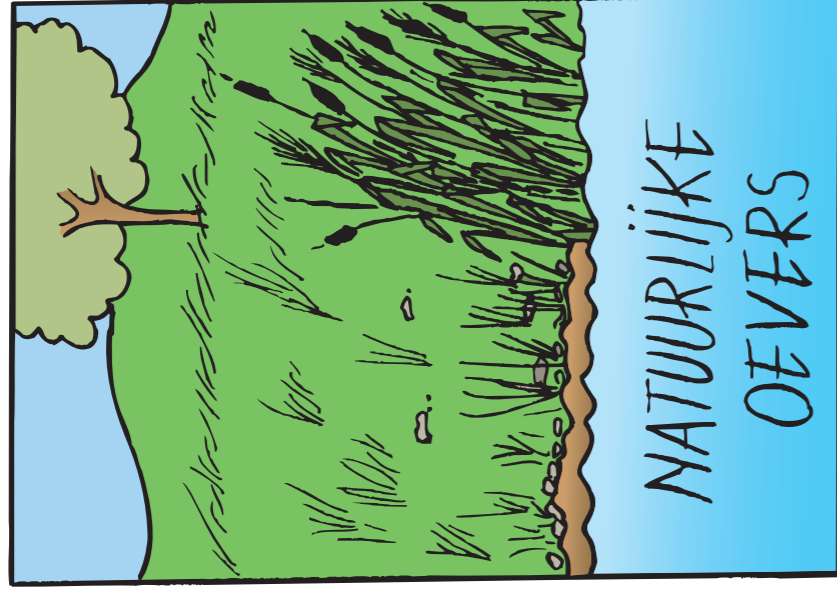

Stroomgebied van de Schelde



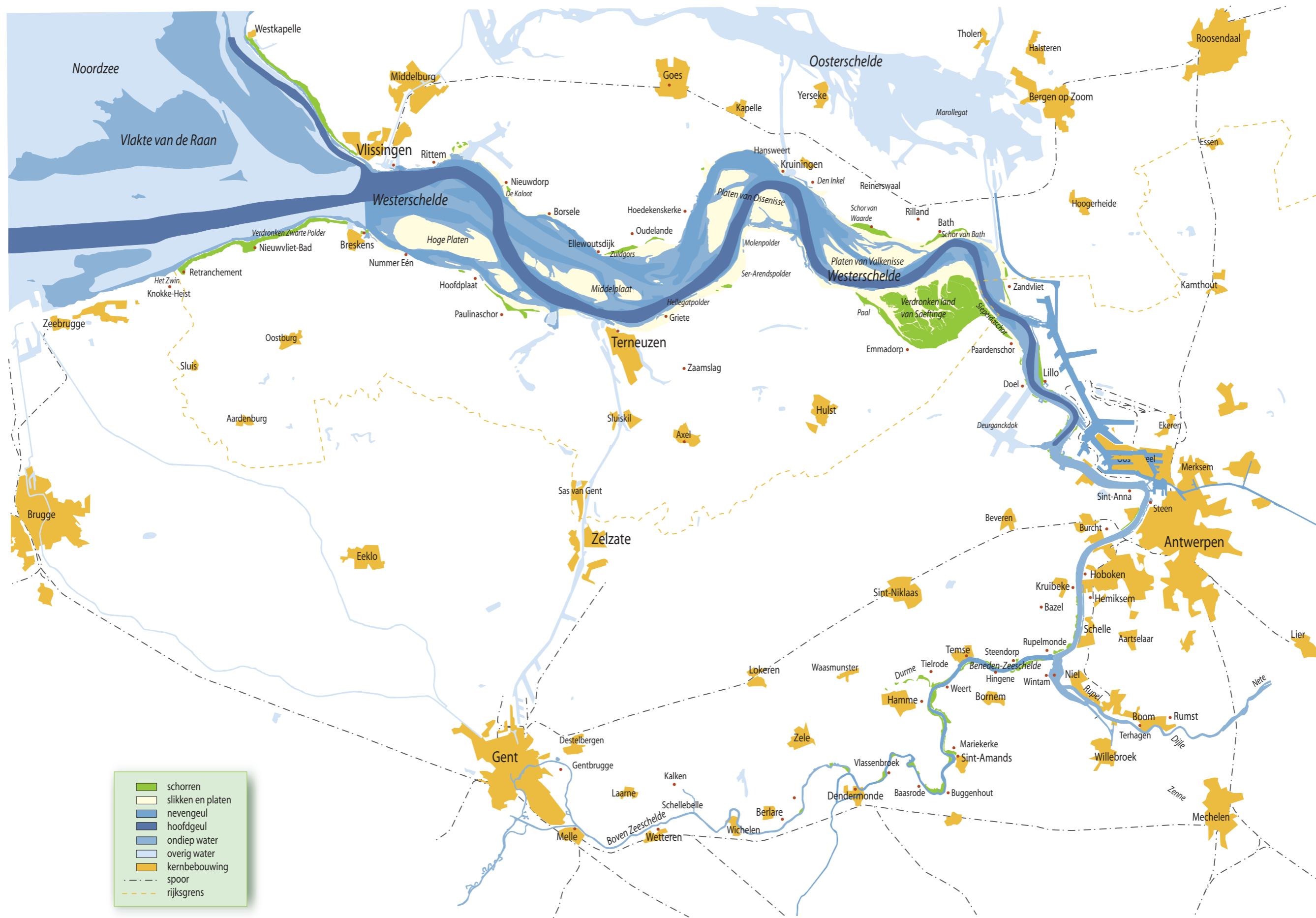

- schorren
- slikken en platen
- nevengeul
- hoofdgeul
- ondiep water
- overig water
- kernbebouwing
- spoor
- rijksgrens

Getijden slikken en schorren

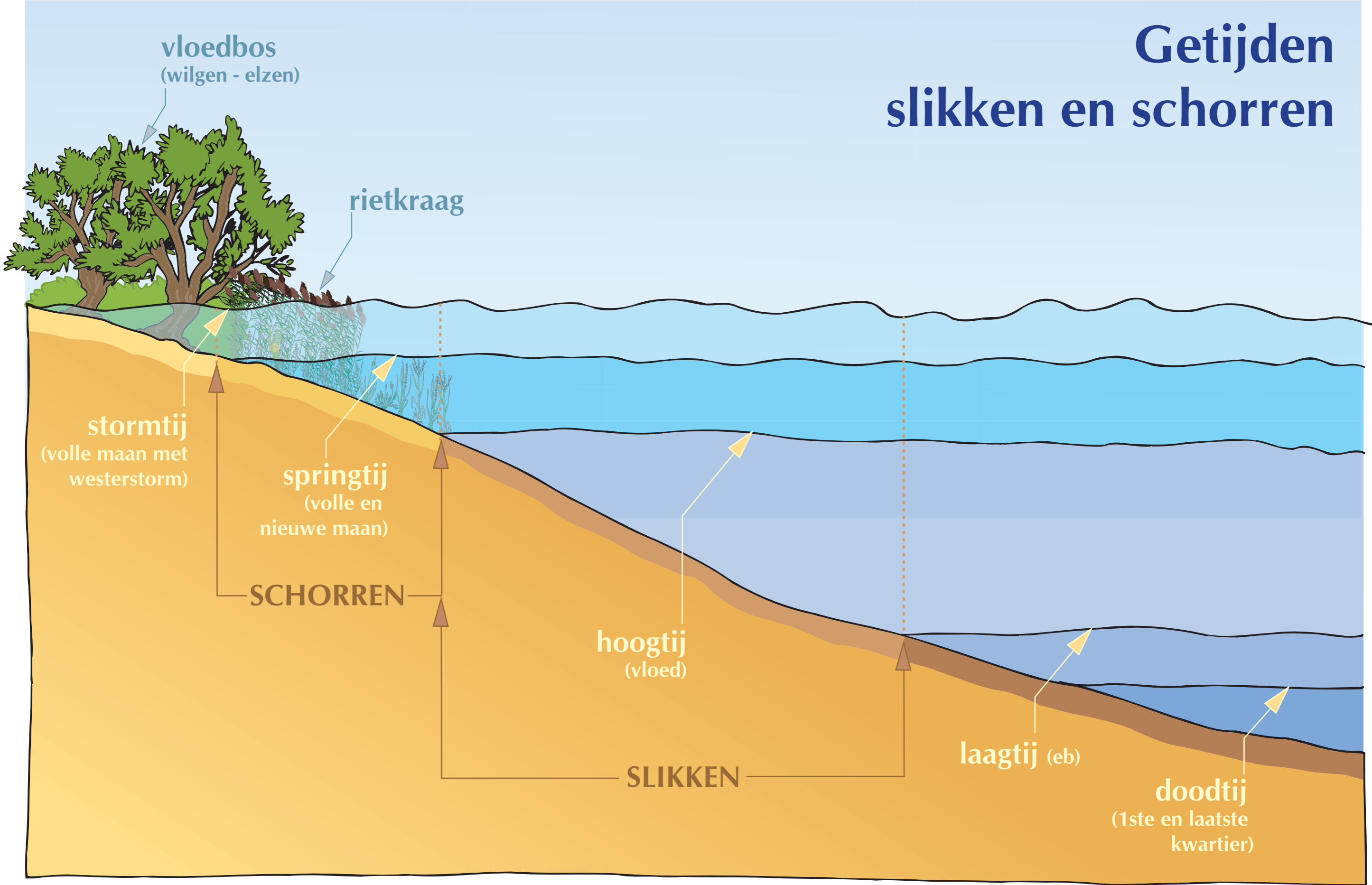



Gecontroleerd overstromingsgebied met gereduceerd getij (GGG)

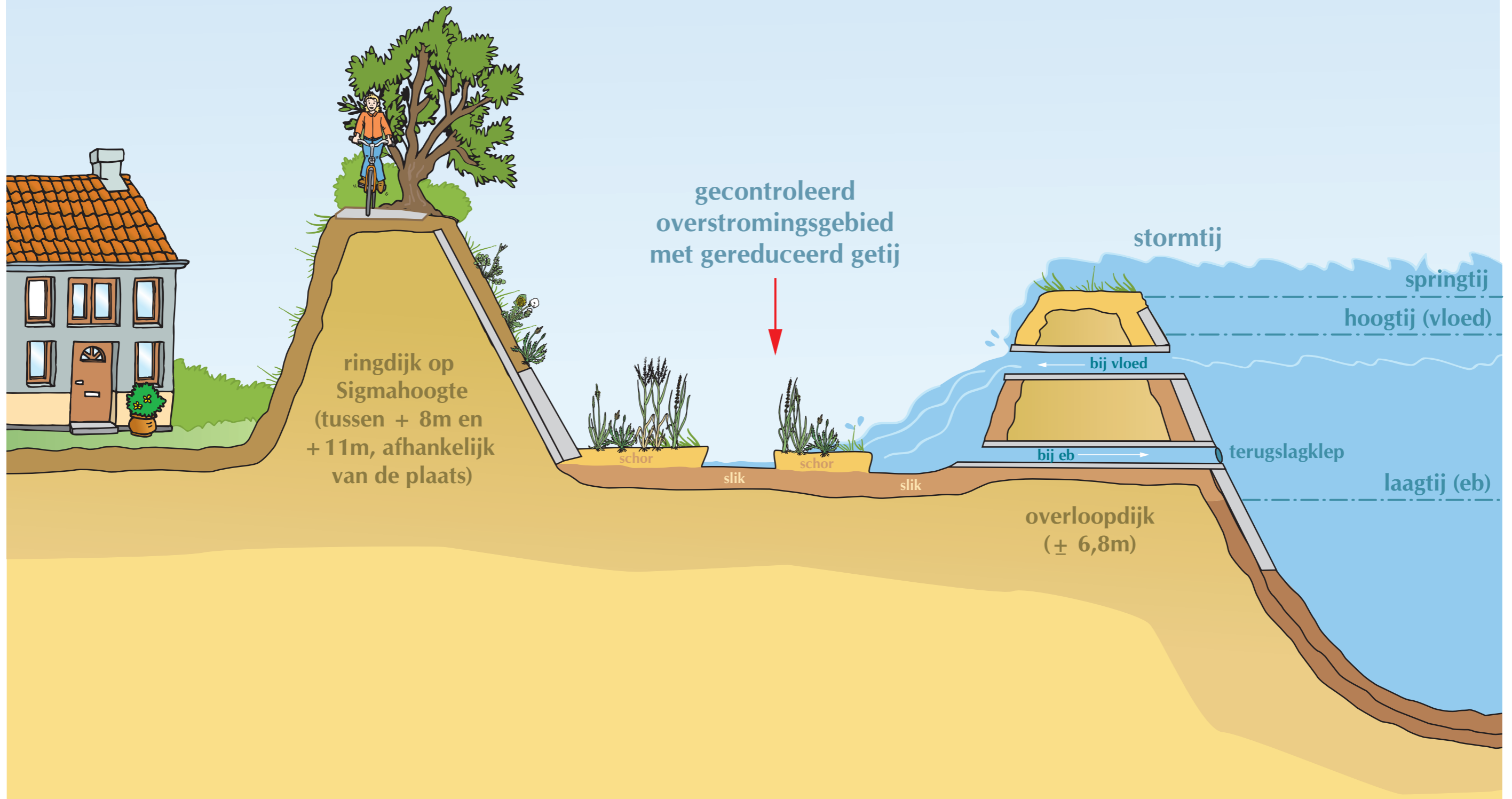

Gecontroleerd overstromingsgebied (GOG)

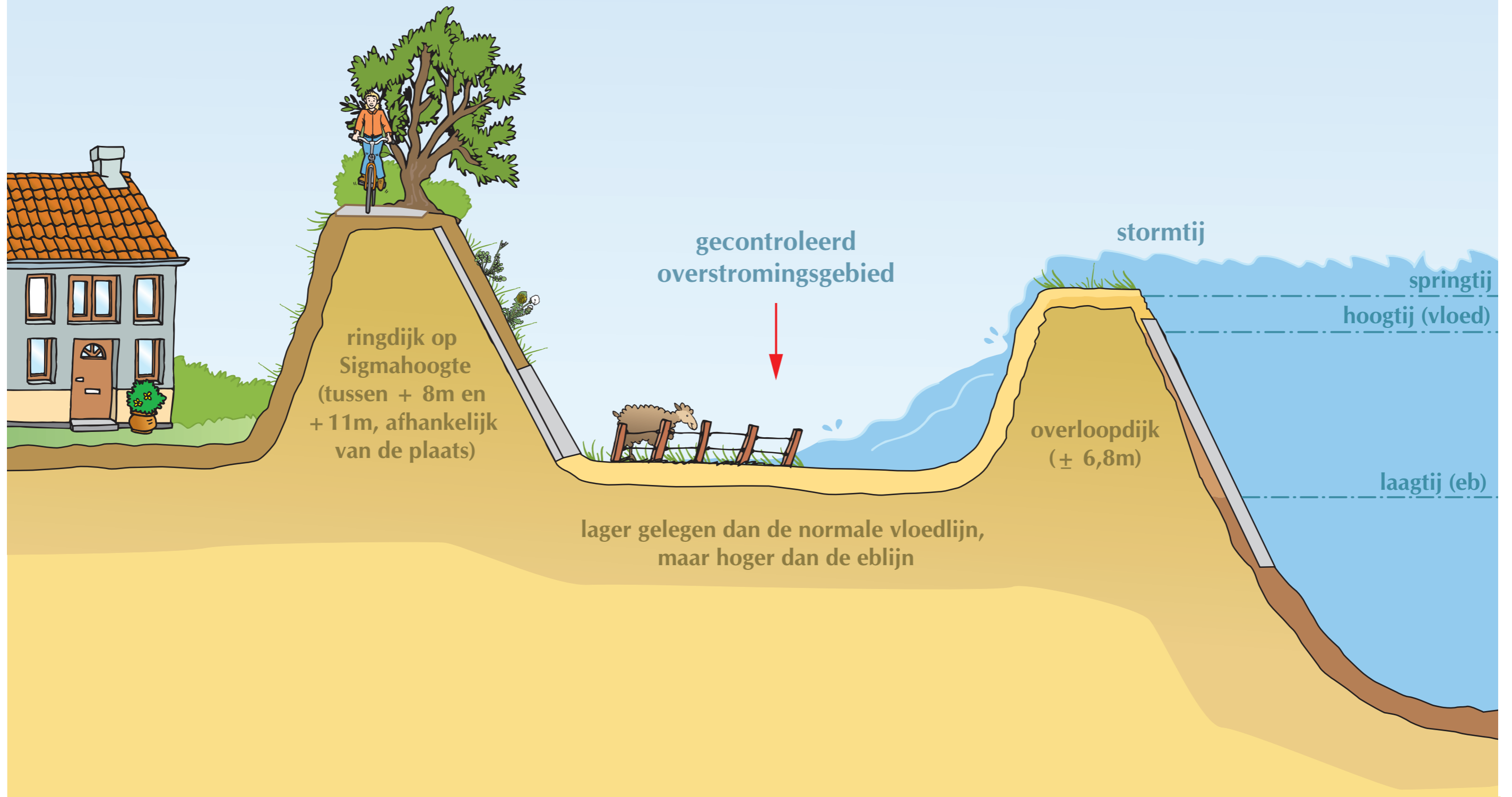

Varen op de Zeeschelde (deel 1)

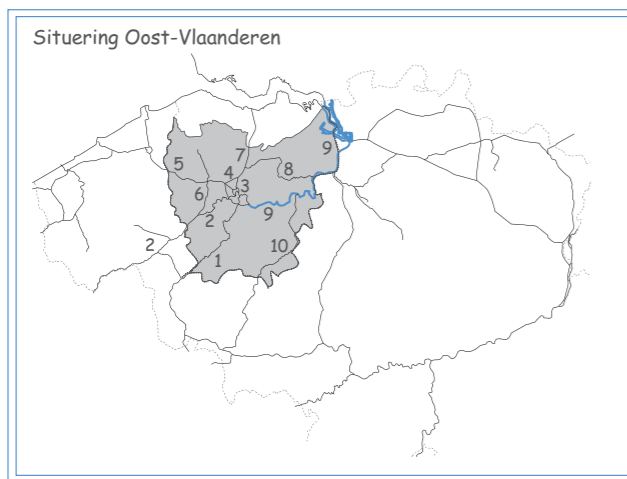

1. Bovenschelde
2. Leie
3. Gent
4. Ringvaart rond Gent
5. Kanaal Gent - Oostende
6. Afdelingskanaal van de Leie
7. Kanaal Gent - Terneuzen
8. Durme en Moervaart
9. Zeeschelde
10. Dender

LEGENDE	
	natuur
	veer
	recreatie
	aanlegplaats recreatievaart
	aanlegplaats passagiersvaart
	rioolwaterzuiveringsinstallatie
	sluis
	rivieren
	beek
	spoorweg
	landsgrens
	provinciegrens

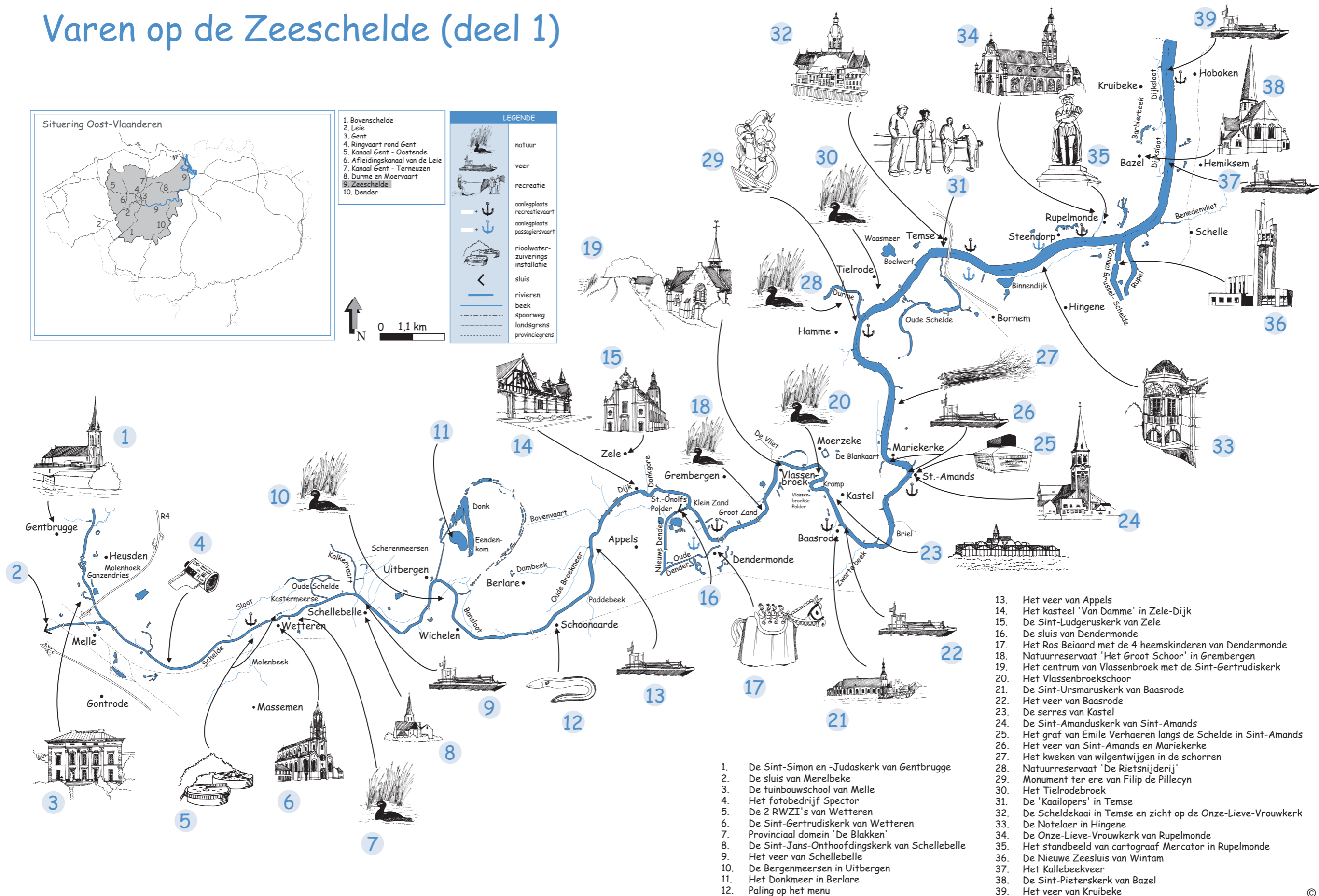
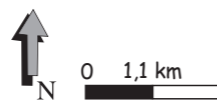

1. De Sint-Simon en -Judaskerk van Gentbrugge
2. De sluis van Merelbeke
3. De tuinbouwschool van Melle
4. Het fotobedrijf Spector
5. De 2 RWZI's van Wetteren
6. De Sint-Gertrudiskerk van Wetteren
7. Provinciaal domein 'De Blakken'
8. De Sint-Jans-Onthoofdskerk van Schellebelle
9. Het veer van Schellebelle
10. De Bergenmeersen in Uitbergen
11. Het Donkmeer in Berlare
12. Paling op het menu

13. Het veer van Appels
14. Het kasteel 'Van Damme' in Zele-Dijk
15. De Sint-Ludgeruskerk van Zele
16. De sluis van Dendermonde
17. Het Ros Beiaard met de 4 heemskinderen van Dendermonde
18. Natuurreservaat 'Het Groot Schoor' in Grembergen
19. Het centrum van Vlassenbroek met de Sint-Gertrudiskerk
20. Het Vlassenbroekschoor
21. De Sint-Ursmaruskerk van Baasrode
22. Het veer van Baasrode
23. De serres van Kastel
24. De Sint-Amanduskerk van Sint-Amands
25. Het graf van Emile Verhaeren langs de Schelde in Sint-Amands
26. Het veer van Sint-Amands en Mariekerke
27. Het kweken van wilgentwijgen in de schorren
28. Natuurreservaat 'De Rietsnijderij'
29. Monument ter ere van Filip de Pillecyn
30. Het Tielrodebroek
31. De 'Kaailopers' in Temse
32. De Scheldekaai in Temse en zicht op de Onze-Lieve-Vrouwkerk
33. De Notelaer in Hingene
34. De Onze-Lieve-Vrouwkerk van Rupelmonde
35. Het standbeeld van cartograaf Mercator in Rupelmonde
36. De Nieuwe Zeesluis van Wintam
37. Het Kallebeekveer
38. De Sint-Pieterskerk van Bazel
39. Het veer van Kruikeke

Varen op de Zeeschelde (deel 2)

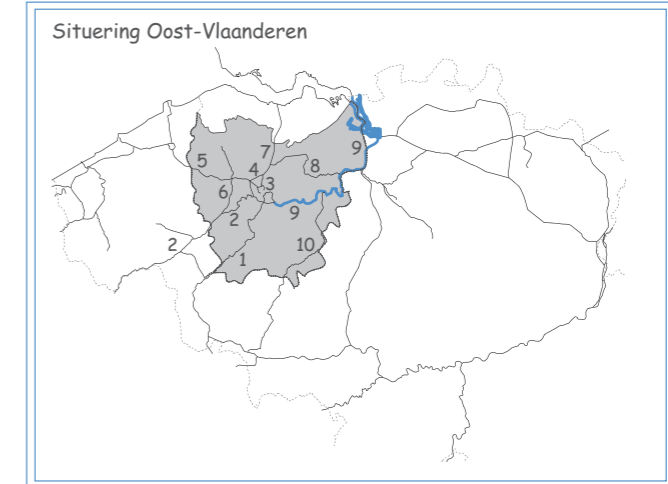
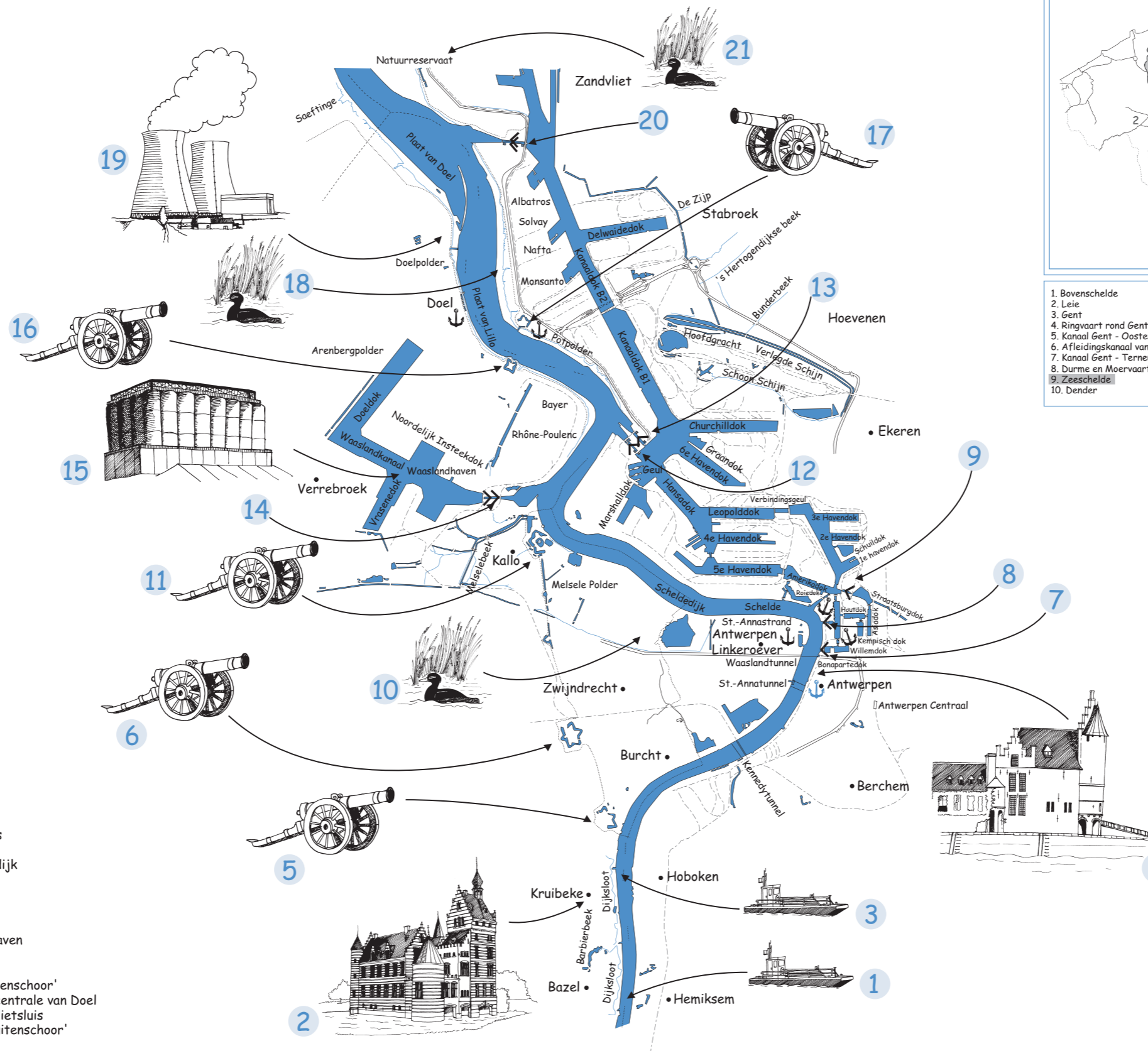

1. Bovenschelde
2. Leie
3. Gent
4. Ringvaart rond Gent
5. Kanaal Gent - Oostende
6. Afleidingskanaal van de Leie
7. Kanaal Gent - Terneuzen
8. Durme en Moervaart
9. Zeeschelde
10. Dender

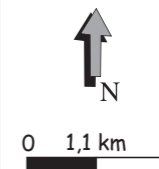

LEGENDE	
	natuur
	veer
	recreatie
	aanlegplaats recreatievaart
	aanlegplaats passagiersvaart
	rioolwaterzuiveringsinstallatie
	sluis
	rivieren
	beek
	spoorweg
	landsgrens
	provinciegrens

1. Het Kallebeekveer
2. Het kasteel van Kruibeke
3. Het veer van Kruibeke
4. Het Steen in Antwerpen
5. Het fort van Kruibeke
6. Het fort van Zwijndrecht
7. De Bonapartesluis
8. De gesloten Kattendijksluis
9. De Royerssluis
10. Natuurreservaat Blokkersdijk
11. Het fort Sint-Marie
12. De Van Cauwelaertsluis
13. De Boudewijnsluis
14. De Kallosluis
15. Industrie in de Waaslandhaven
16. Het fort Liefkenshoek
17. Het Lillofort
18. Natuurreservaat 'Het Galgenschoor'
19. De koeltorens van de kerncentrale van Doel
20. De Berendrecht- en Zandvlietsluis
21. Natuurreservaat 'Groot Buitenschoor'

MASTERPLAN STATIONSONGEGEVING AALST

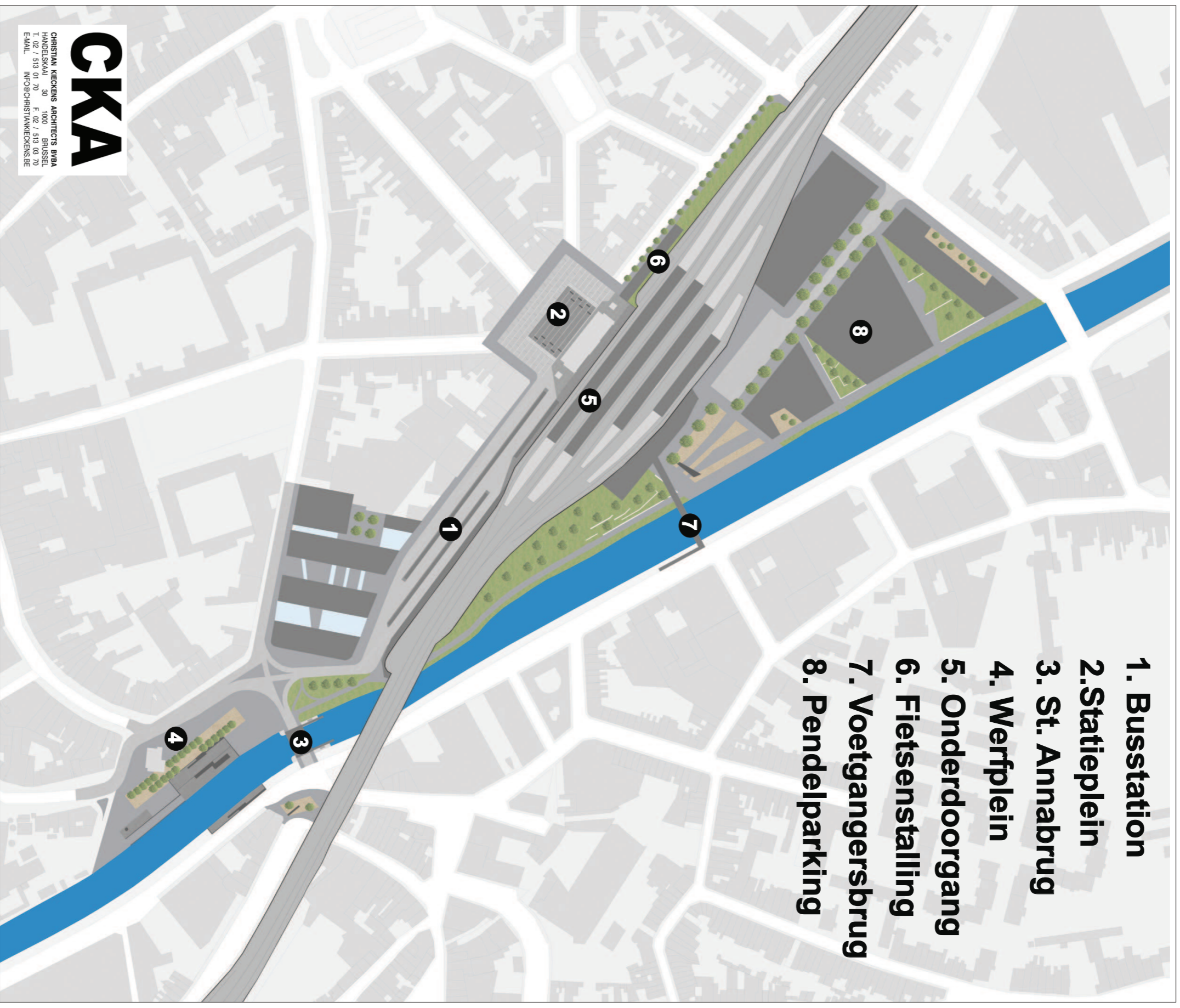

CKA
CHRISTIAN KIECKENS ARCHITECTS BVBA
HANDELSKAMER 30 1000 BRUSSEL
T. 02 7 513 01 70 F. 02 7 513 03 70
E-MAIL INFO@CHRISTIANKIECKENS.BE

Masterplan stationsomgeving Aalst

PROJECT HERAANLEG STATIONSPLEIN

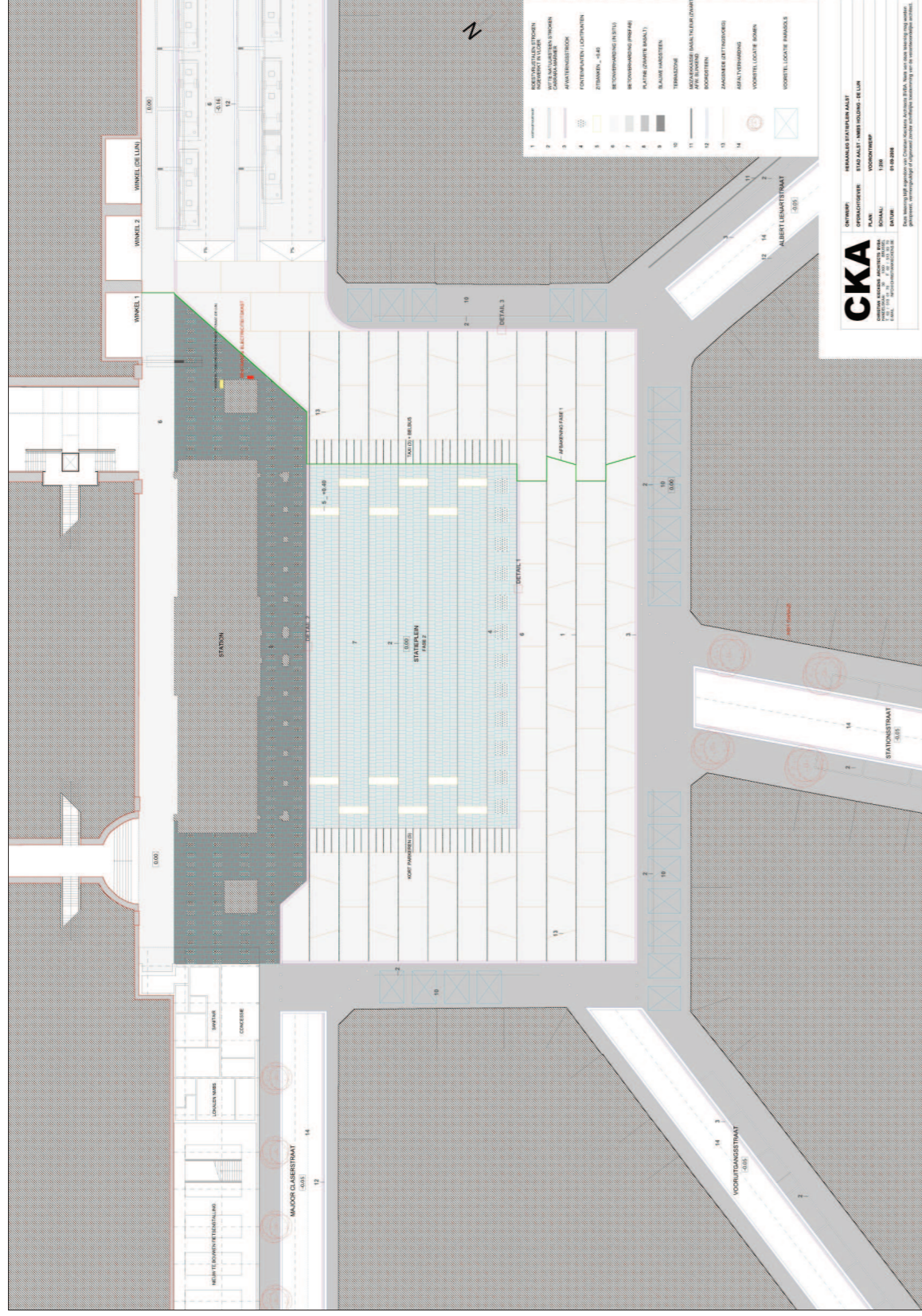

Ontwerpplan Statieplein



3D Beeld nieuw Statieplein - Dag



3D Beeld nieuw Statieplein - Nacht

PROJECT NIEUWE SINT-ANNABRUG



3D Beeld nieuwe Sint-Annabrug

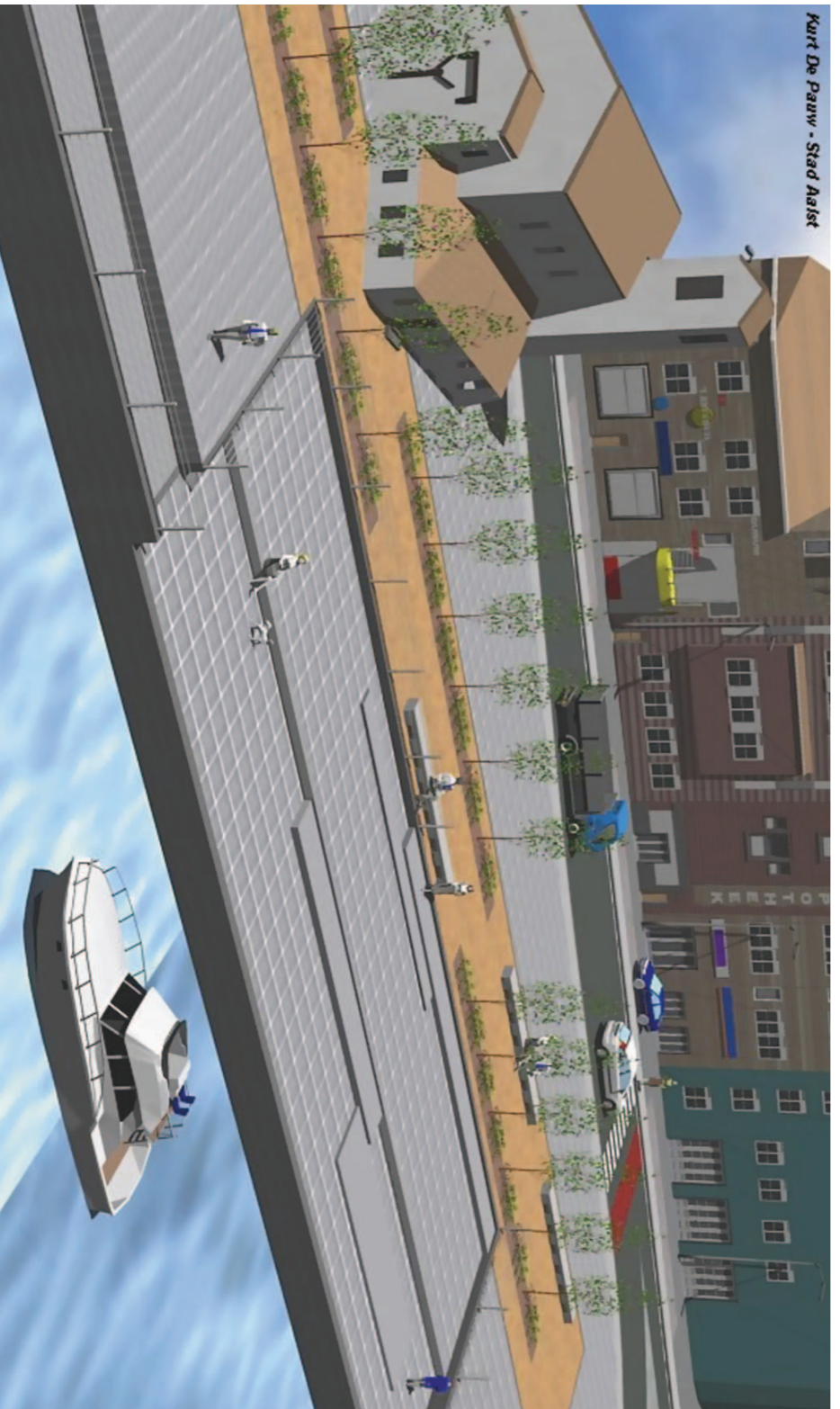

Kurt De Pauw - Stad Aalst

3D Beeld heraanleg Werfplein

PROJECT PENDELPARKING

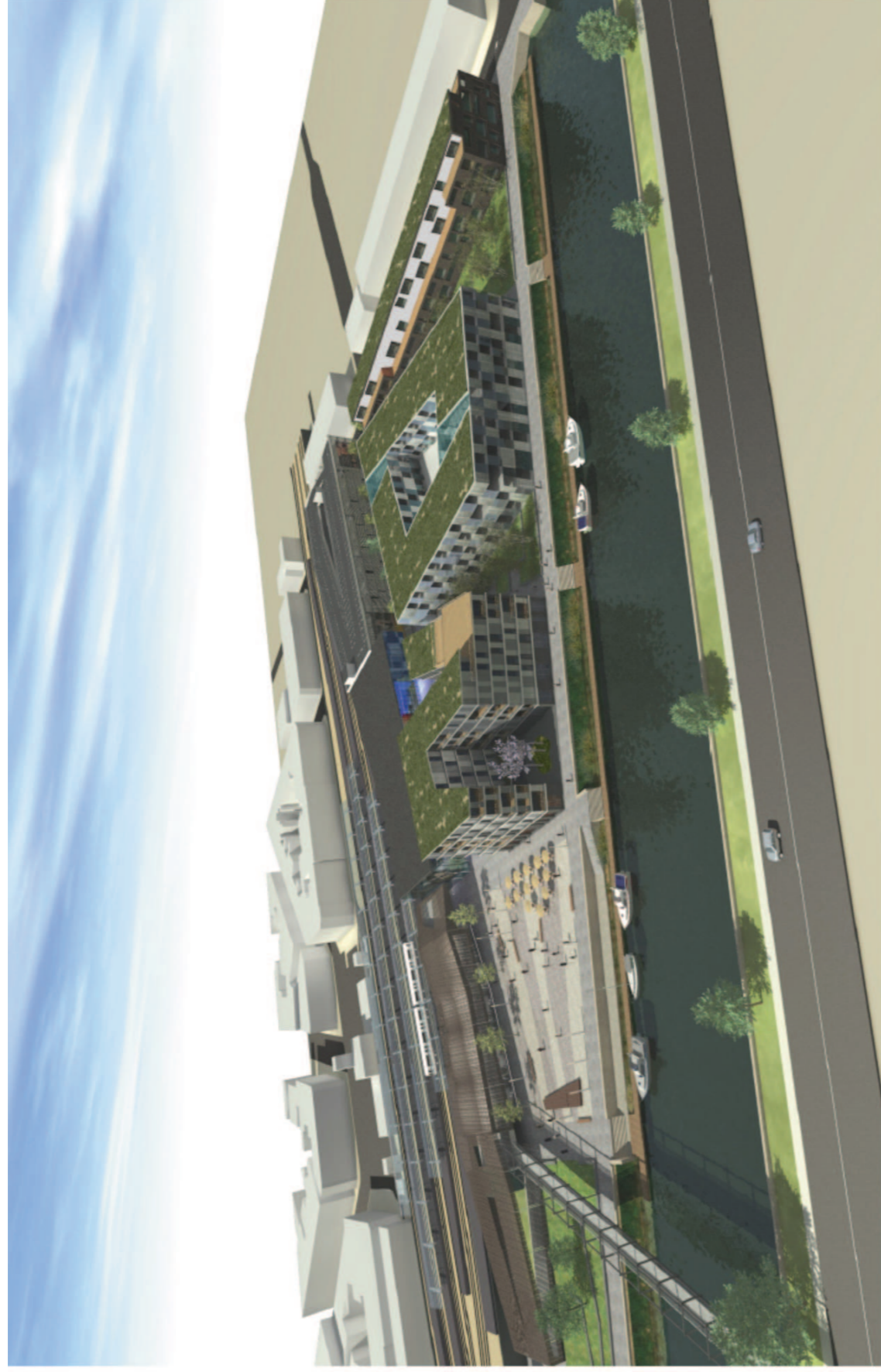

Panoramisch overzicht ontwikkeling Pendelparking en voetgangersbrug



3D Beeld ontwikkeling Pendelparking



3D Beeld Voetgangersbrug

Dijkwerken 2009 - 2010 in vogelvlucht



- Verklaring**
- dijkwerken**
- 2009
 - 2010
 - ★ 2009
 - ★ 2010
- kruinhoogte sigmadijken**
- 11 taw
 - 9,25 taw
 - 8,35 taw
 - 8m taw



Zone Noordkasteel tot Fort Filip

geplande werkzaamheden: dijkverhoging gecombineerd met schorherstel
 sigmahoogte: 11m TAW
 locatie: gemeente Antwerpen
 start uitvoering: 2009

Scheldekaaien

geplande werkzaamheden: verhoging waterkering en herinrichting van de kaaien
 sigmahoogte: 9,25m TAW
 locatie: gemeente Antwerpen
 start uitvoering: 2010

Kaaimuur Burcht

geplande werkzaamheden: optimaliseren kaaimuur Hye
 sigmahoogte: 9,25m TAW
 locatie: gemeente Zwijndrecht
 start uitvoering: 2010

Waterkering Driegoten

geplande werkzaamheden: verhoging waterkeringsmuur
 sigmahoogte: 8m TAW
 locatie: gemeente Hamme
 start uitvoering: 2009

Dijkwerken tussen Gent en Dendermonde

geplande werkzaamheden: structurele dijkverhoging langs beide oevers
 sigmahoogte: 8m TAW
 locatie: gemeenten Wichelen, Wetteren, Melle, Destelbergen, Bertare, Dendermonde
 uitvoering: 2009 en 2010

Polderstad Hoboken

geplande werkzaamheden: dijkverhoging
 sigmahoogte: 9,25m TAW
 locatie: gemeente Antwerpen
 start uitvoering: 2009

Kaaimuur Umicore Hoboken

geplande werkzaamheden: renovatie kaaimuur
 sigmahoogte: overgangszone 9,25-8,35m TAW
 locatie: gemeente Antwerpen
 start uitvoering: 2009

Waterkeringsmuur Dijle

geplande werkzaamheden: renovatie waterkeringsmuur
 sigmahoogte: 8m TAW
 locatie: gemeente Mechelen
 uitvoering: afwerken fase 2 en start fase 3 in 2009

Dijkwerken t.h.v. graf E. Verhaeren (Sint-Amands)

geplande werkzaamheden: dijkverhoging
 sigmahoogte: 8m TAW
 locatie: gemeente Bornem
 uitvoering: afwerking in 2009

Projecten 2010 in vogelvlucht



Verklaring

- 11 m TAW
- 9,25 m TAW
- 8,35 m TAW
- 8 m TAW



De Hedwige-Prospolder (Beveren) langs het Verdrongen Land van Saeftinghe wordt nieuwe estuariene natuur.



De potpolder van Lillo (Antwerpen) wordt ontpolderd. Hier komen slikken en schorren.



Om Antwerpen in de toekomst ook optimaal tegen stormvloed te beveiligen, zal een nieuwe waterkering aangelegd worden. De volledige Scheldekaaien zullen heringericht worden om ook de band tussen de stad en de Schelde te versterken.



Voor de vallei van de Grote Nete (stroomopwaarts Lier tot Laakdal) wordt tegen 2015 een globaal inrichtingsplan gemaakt. Het is de bedoeling om door dijkverplaatsing een aantal woonkernen te beschermen. Dat biedt ruimte om een deel van de winterbedding te gebruiken voor waterberging en de (kronkelende) rivier terug meer ruimte te geven.



Voor de Durmevallei (Lokeren, Waasmunster, Hamme, Temse) wordt een globaal inrichtingsplan met gecontroleerd overstromingsgebied met gereduceerd getij, ontpoldering en vernatten van gebieden gemaakt. Er ontstaan onder andere nieuwe wetlands.



De Kalkense Meersen (Wetteren, Berlare, Wichelen, Schellebelle) worden ontwikkeld tot wetland waarvan een deel ook gecontroleerd overstromingsgebied zal zijn. Een beperkter gebied wordt ontpolderd of krijgt een gereduceerd getij.



In de gemeente Kruibeke legt W&Z de laatste hand aan het gecontroleerd overstromingsgebied.



Vlassenbroekse Polder (Dendermonde): ruimte voor gecontroleerd overstromingsgebied, waarvan een deel met gereduceerd getij.



Grote Wal - Kleine Wal - Zwijn (Hamme): hier komt een gecontroleerd overstromingsgebied met wetland.



Ook bij de Dijlemonding aan het Zennegat (Heffen, deelgemeente van Mechelen) worden gecontroleerde overstromingsgebieden aangelegd waarvan een deel met gereduceerd getij.